

МІНІСТЕРСТВО ОСВІТИ І НАУКИ УКРАЇНИ
Національний авіаційний університет



ОСВІТНЬО-ПРОФЕСІЙНА ПРОГРАМА

«Економічний аналіз й прогнозування в публічному управлінні»

другого (магістерського) рівня вищої освіти

за спеціальністю 281 «Публічне управління та адміністрування»

галузі знань 28 «Публічне адміністрування»

Освітня кваліфікація: Магістр з публічного управління та адміністрування

Кваліфікація: Менеджер (управитель) з адміністративної діяльності

СМЯ НАУ ОПП 131(01) – 01 - 2019

Затверджено Вченою радою

Голова Вченої ради НАУ

_____ В.М. Ісаєнко

(протокол №__ від _____ р.)

Освітньо-професійна програма

вводиться в дію наказом ректора

Ректор

_____ В.М. Ісаєнко

(наказ №_____. від _____ р.)



ДІЄ ЯК ТИМЧАСОВА ДО ВВЕДЕННЯ СТАНДАРТУ ВИЩОЇ ОСВІТИ УКРАЇНИ

ЛИСТ ПОГОДЖЕННЯ
освітньо-професійної програми

ПОГОДЖЕНО

Науково-методичною радою
університету

протокол № ____

від _____ р.

Голова НМР НАУ

_____ А. Гудманян

ПОГОДЖЕНО

Науково-методично-редакційною радою
Навчально-наукового інституту
неперервної освіти

протокол № _____

від _____ р.

Голова НМР Навчально-наукового
інституту неперервної освіти

_____ І. Дейнега

ПОГОДЖЕНО

Кафедрою публічного управління та
адміністрування

протокол № ____

від _____.

Завідувач кафедри

_____ Н. Грущинська



ПЕРЕДМОВА

РОЗРОБЛЕНО РОБОЧОЮ ГРУПОЮ (спеціальності 281 «Публічне управління та адміністрування») у складі:

КЕРІВНИК РОБОЧОЇ ГРУПИ:

Грущинська Н.М. – д.е.н, доц., завідувач кафедри публічного управління та адміністрування _____

ЧЛЕНИ РОБОЧОЇ ГРУПИ:

Михненко А.М. – д.і.н., професор, професор кафедри публічного управління та адміністрування _____

Поліщук О.В. – к.е.н., доцент, доцент кафедри публічного управління та адміністрування _____

Чібісова І.В. – доцент кафедри публічного управління та адміністрування _____

Рецензії-відгуки зовнішніх стейхолдерів (додаються)

Рівень документа – 3б

Плановий термін між ревізіями – 1 рік

Врахований



1. Профіль освітньо-професійної програми

Розділ 1. Загальна інформація		
1.1	Повна назва вищого навчального закладу та структурного підрозділу	Національний авіаційний університет Навчально-науковий інститут неперервної освіти Кафедра публічного управління та адміністрування
1.2	Ступінь вищої освіти та назва кваліфікації мовою оригіналу	Ступінь вищої освіти: Магістр. Освітня кваліфікація: Магістр з публічного управління та адміністрування Кваліфікація: Менеджер (управитель) з адміністративної діяльності
1.3	Офіційна назва освітньої програми	Економічний аналіз й прогнозування в публічному управлінні
1.4	Тип диплому та обсяг освітньої програми	Диплом магістра, одиночний ступінь, 90 кредитів ЄКСТ, денна форма навчання, термін навчання 1 рік 4 місяці
1.5	Наявність акредитації	
1.6	Цикл/рівень	Другий (магістерський) рівень вищої освіти, що відповідає восьмому кваліфікаційному рівню НРК України.
1.7	Передумови	Перший (бакалаврський) рівень вищої освіти
1.8	Мова(и) викладання	Українська мова
1.9	Термін освітньої програми	
1.10	Інтернет-адреса постійного розміщення опису освітньої програми	http:// ino.nau.edu.ua
Розділ 2. Мета освітньо-професійної програми		
2.1		Надання студентам знань та вмінь з економічного аналізу й прогнозування у публічному управлінні, здатність розв'язувати складні задачі і проблеми публічного управління та адміністрування в економічній сфері, що передбачає проведення досліджень та розробку пропозицій (проектів регуляторних актів), до регіональних, секторальних і галузевих програм соціально-економічного розвитку.
Розділ 3. Характеристика освітньо-професійної програми		
3.1	Предметна область (галузь знань, спеціальність, спеціалізація)	Галузь знань: 28 «Публічне управління та адміністрування» Спеціальність: 281 «Публічне управління та адміністрування»
3.2	Орієнтація освітньої програми	Освітньо-професійна програма магістра з публічного управління та адміністрування має академічну дослідницьку функцію
3.3	Основний фокус освітньої програми та спеціалізації	Спеціальна вища освіта та професійна підготовка в галузі знань «Публічне управління та адміністрування» з поглибленою підготовкою в сфері «Економічний аналіз й прогнозування в публіч-



		ному управлінні». Ключові слова: публічне управління, економічний аналіз, економічне прогнозування, методи, стратегії, наукові дослідження
3.4	Особливості програми	Протягом навчання застосовуються інноваційні технології електронного навчання.
Розділ 4. Придатність випускників до працевлаштування та подальшого навчання		
4.1	Придатність до працевлаштування	Випускники підготовлені до роботи: керівниками та провідними фахівцями служб державних органів влади обласного, районного рівня; керівниками та провідними фахівцями служб місцевих органів державної влади міст обласного підпорядкування; керівниками та провідними фахівцями підприємств, установ і організацій різних форм власності та їх заступниками; на керівних посадах у центральних органах державної влади; на керівних посадах у місцевих органах державної влади; на керівних посадах місцевих органів самоврядування; менеджерами (управителями) у соціальній сфері; керівниками окремих ланок профспілкових організацій; керівниками громадських організацій.
4.2	Подальше навчання	За освітніми програмами першого наукового ступеня на третьому (освітньо-науковому) рівні вищої освіти
Розділ 5. Викладання та оцінювання		
5.1	Викладання та навчання	Лекційні, практичні та лабораторні заняття, навчальні та виробничі практики, тренінги, майстер-класи, круглі столи. Залучення студентів до участі в олімпіадах, конкурсах та науково-дослідних заходах. Застосування новітніх технологій навчання (інноваційного електронного навчання, ситуаційного навчання, проблемно-орієнтованого навчання, інтенсивних методів навчання, тощо)
5.2	Оцінювання	Письмові та усні екзамени, диференційовані заліки, усні презентації, поточний, модульний і семестровий контроль, кваліфікаційний екзамен, захист курсових та кваліфікаційних робіт (проектів)
Розділ 6. Програмні компетентності		
6.1	Інтегральна компетентність (ІК)	ІК 1.Здатність розв'язувати складні задачі і проблеми публічного управління та адміністрування в економічній сфері, що передбачає проведення досліджень та розробку пропозицій (проектів регуляторних актів), до регіональних, секторальних і галузевих програм соціально-економічного розвитку; ІК 2. Здатність визначати комплекс заходів, готувати аналітичні довідки, практичні рекоме-



		<p>ндації органам державної влади та місцевого самоврядування щодо вибору ефективних інструментів і варіантів урядового регулювання в економічній сфері на основі порівняльного аналізу зарубіжного досвіду, оцінки прийнятності його застосування до умов і потреб розвитку національної економіки.</p> <p>ІК 3. Здатність аналізувати кількісні та якісні дані для розроблення обґрунтованих управлінських рішень.</p> <p>ІК 4. Здатність оцінювати ефективність і результативність управління державними фінансовими ресурсами та майном.</p> <p>ІК 5. Здатність застосовувати механізми публічного управління та адміністрування в економічній сфері.</p> <p>ІК 6. Здатність приймати рішення в умовах визначеності, невизначеності та ризиків.</p> <p>ІК 7. Здатність управляти ризиками та процесом реалізації державно-управлінських рішень в економічній сфері.</p> <p>ІК 8. Здатність проводити аналіз, моніторинг та оцінювання державної економічної політики.</p>
6.2	Загальні компетентності (ЗК)	<p>ЗК 1. Здатність до абстрактного та логічного мислення й генерування нових ідей.</p> <p>ЗК 2. Здатність проведення аналітичних та емпіричних досліджень.</p> <p>ЗК 3. Здатність до роботи з інформаційними ресурсами і базами даних та використання інформаційних технологій</p> <p>ЗК 4. Здатність працювати автономно та в команді.</p> <p>PR 5. Уміння ефективно спілкуватися на професійному та соціальному рівнях.</p> <p>ЗК 6. Розуміння необхідності навчання протягом життя та трансферу набутих знань.</p> <p>ЗК 7. Здатність продукувати нові ідеї, продукти та технології.</p> <p>ЗК 8. Здатність здійснювати пошук, аналізувати і критично оцінювати інформацію з різних джерел.</p> <p>ЗК 9. Уміння ідентифікувати, формулювати та розв'язувати завдання з використанням різних методів та засобів.</p> <p>ЗК 10. Уміння застосовувати теоретичні знання в різних штатних і позаштатних ситуаціях.</p> <p>ЗК 11. Уміння приймати обґрунтовані рішення в нормальних і особливих ситуаціях та правильно їх реалізовувати.</p>



		ЗК 12. Уміння працювати як самостійно, так і в команді.
6.3	Фахові (спеціальні) компетентності (ФК)	<p>ФК 1. Здатність до публічного управління в економічній сфері.</p> <p>ФК 2. Здатність до управління структурними зрушеннями та інвестиційно-інноваційним процесами.</p> <p>ФК 3. Здатність ідентифікувати та аналізувати кількісні та якісні дані для розроблення обґрунтованих управлінських рішень в умовах неповної інформації та суперечливих економічних інтересів різних стейкхолдерів.</p> <p>ФК 4. Виявляти переваги та обмеження механізмів економічного врядування на основі критичного аналізу зарубіжного досвіду.</p> <p>ФК 5. Оцінювати ефективність і результативність управління державними фінансовими ресурсами та майном.</p> <p>ФК 6. Здатність до пошуку нових організаційних зв'язків і форм управління.</p> <p>ФК 7. Здатність застосовувати класичні і сучасні методи моделювання та оптимізації систем і процесів, які виникають при дослідженні, проектуванні.</p> <p>ФК 8. Здатність успішно вирішувати наукові завдання в системі публічного управління.</p> <p>ФК 9. Здатність здійснювати різні види і форми реалізації принципів публічного управління.</p> <p>ФК 10. Здатність удосконалювати економічну політику в публічному управлінні шляхом впровадження інноваційних підходів.</p> <p>ФК 11. Здатність до формування вмінь і практичних навичок опрацювання наукових та інформаційних джерел.</p> <p>ФК 12. Здатність готувати практичні рекомендації, аналітичні довідки, проекти регуляторних актів, програми соціально-економічного розвитку відповідно до існуючих стандартів і вимог щодо їх архітектурної побудови, із застосуванням сучасних інформаційних технологій, методів та інструментів.</p> <p>ФК 13. Здатність організовувати науково-дослідну роботу щодо досліджень питань економічної політики в публічному управлінні.</p> <p>ФК 14. Здатність приймати рішення в умовах визначеності, невизначеності та ризиків, управляти ризиками та процесом реалізації державно-управлінських рішень в економічній сфері.</p> <p>ФК 15. Здатність проведення аналітичних та</p>



		емпіричних досліджень.
Розділ 7. Програмні результати навчання		
7.1	Знання та розуміння (ЗР)	<p>ПРН 1 Застосовувати механізми публічного управління та адміністрування в економічній сфері на різних рівнях (національному, регіональному та місцевому);</p> <p>ПРН 2. Готувати практичні рекомендації, аналітичні довідки, проекти регуляторних актів, програми соціально-економічного розвитку відповідно до існуючих стандартів і вимог щодо їх архітектурної побудови, із застосуванням сучасних інформаційних технологій, методів та інструментів.</p> <p>ПРН 3. Приймати рішення в умовах визначеності, невизначеності та ризиків, управляти ризиками та процесом реалізації державно-управлінських рішень в економічній сфері.</p> <p>ПРН 4. Проводити аналіз, моніторинг та оцінювання державної економічної політики, проектів і програм із застосуванням сучасних методів та технологій.</p> <p>ПРН 5. Приймати рішення в умовах визначеності, невизначеності та ризиків, управляти ризиками та процесом реалізації державно-управлінських рішень в економічній сфері.</p>
7.2	Застосування знань та розумінь (ЗЗР)	<p>ПРН 6. Застосовувати механізми публічного управління та адміністрування в економічній сфері на різних рівнях (національному, регіональному та місцевому);</p> <p>ПРН 7.. Готувати практичні рекомендації, аналітичні довідки, проекти регуляторних актів, програми соціально-економічного розвитку відповідно до існуючих стандартів і вимог щодо їх архітектурної побудови, із застосуванням сучасних інформаційних технологій, методів та інструментів.</p> <p>ПРН 8. Приймати рішення в умовах визначеності, невизначеності та ризиків, управляти ризиками та процесом реалізації державно-управлінських рішень в економічній сфері.</p> <p>ПРН 9. Проводити аналіз, моніторинг та оцінювання державної економічної політики, проектів і програм із застосуванням сучасних методів та технологій.</p>
7.3	Формування суджень (ФС)	<p>ПРН 10..Здатність до абстрактного та логічного мислення й генерування нових ідей.</p> <p>ПРН 11.Здатність проведення аналітичних та емпіричних досліджень.</p> <p>ПРН 12. Здатність до роботи з інформаційними</p>



		ресурсами і базами даних та використання інформаційних технологій
Розділ 8. Ресурсне забезпечення реалізації програми		
8.1	Кадрове забезпечення	Всі науково-педагогічні працівники, що забезпечують освітньо-професійну програму за кваліфікацією відповідають профілю і напряму дисциплін, що викладаються, мають необхідний стаж педагогічної роботи та досвід практичної роботи. У процесі організації навчального процесу залучаються професіонали з досвідом дослідницької, управлінської, інноваційної, творчої та фахової роботи, іноземні лектори.
8.2	Матеріально-технічне забезпечення	Навчальні приміщення, комп'ютерні робочі місця, мультимедійні класи дозволяють повністю забезпечити освітній процес протягом усього циклу підготовки за освітньою програмою.
8.3	Інформаційне та навчально-методичне забезпечення	Офіційний веб-сайт www.nau.edu.ua містить інформацію про освітні програми, навчальну, наукову і виховну діяльність, структурні підрозділи, правила прийому, контакти. Матеріали навчально-методичного забезпечення освітньої програми викладені в репозитарії НАУ за посиланням: http://er.nau.edu.ua . Усі ресурси науково-технічної бібліотеки доступні через сайт університету: http://www.lib.nau.edu.ua Читальний зал забезпечений бездротовим доступом до мережі Інтернет. Електронний репозитарій наукової бібліотеки НАУ: http://er.nau.edu.ua
Розділ 9. Академічна мобільність		
9.1	Національна кредитна мобільність	На загальних підставах в межах України
9.2	Міжнародна кредитна мобільність	Гармонізація програм дисциплін і навчальних планів підготовки магістрів з публічного управління та адміністрування та Європейських вимог
9.3	Навчання іноземних здобувачів вищої освіти	Можливе, після вивчення курсу української мови

Перелік освітньо-професійної програми та їх логічна послідовність
2.1. Перелік компонент ОПП

Код н/д	Компоненти освітньої програми (навчальні дисципліни, курсові проекти (роботи), практики, кваліфікаційна робота)	Кількість кредитів	Форма підсумкового контролю
1	2	3	4
Обов'язкові компоненти освітньо-професійної програми			
ОК 1.	Професійна іноземна мова	4,0	Диференційований залік



1	2	3	4
ОК 2.	Соціальна та гуманітарна політика	3,0	Диференційований залік
ОК 3.	Економічна політика та фінансовий менеджмент в публічному управлінні	3,0	Диференційований залік
ОК 4.	Управління публічним сектором економіки	5,0	Екзамен
ОК 5.	Економічні теорії в публічному управлінні	3,5	Диференційований залік
ОК 6.	Економічне прогнозування в публічному управлінні	3,5	Диференційований залік
ОК 7.	Публічне управління в бюджетній та грошово-кредитній сферах	5,0	Екзамен
ОК 8.	Регуляторна політика та розвиток підприємництва	4,5	Екзамен
ОК 9.	Стратегічне планування в державному управлінні	4,0	Диференційований залік
ОК 10.	Науково-дослідна практика	4,5	Диференційований залік
ОК 11.	Переддипломна практика	7,5	Диференційований залік
ОК 12.	Кваліфікаційний екзамен	1,5	
ОК 13.	Кваліфікаційна робота	18,0	
Загальний обсяг обов'язкових компонент			67,0
Вибіркові компоненти освітньо-професійної програми			
ВК 1	Менеджмент	3,5	Диференційований залік
ВК 2	Операційний менеджмент	3,5	Диференційований залік
ВК 3	Фінансовий менеджмент	3,5	Диференційований залік
ВК 4	Взаємовідносини держави і бізнесу в сучасних геополітичних умовах	4,5	Екзамен
ВК5	Економічні механізми співпраці бізнесу та держави	4,5	Екзамен
ВК6	Зовнішньоекономічна політика	4,5	Екзамен
ВК 7	Корпоративне управління підприємствами публічного сектору	4,5	Екзамен
ВК8	Аналіз прогнозування фінансової стійкості підприємства	4,5	Екзамен
ВК 9	Інтелектуальна власність	4,5	Екзамен
ВК10	Конфліктологія і врегулювання економічних спорів у публічному управлінні та адмініструванні	5,0	Екзамен
ВК11	Інформаційне забезпечення в зовнішньоекономічній діяльності	5,0	Екзамен
ВК12	Бізнес-планування та адміністрування міжнародних проєктів	5,0	Екзамен
ВК13	Управління людськими ресурсами	5,5	Диференційований залік
ВК14	Консалтингові послуги	5,5	Диференційований залік



1	2	3	4
БК15	Соціальний розвиток	5,5	Диференційований залік
Загальний обсяг вибірових компонент			23,0
Загальний обсяг освітньо-професійної програми		90,0	

2.2 Структурно-логічна схема ОПП

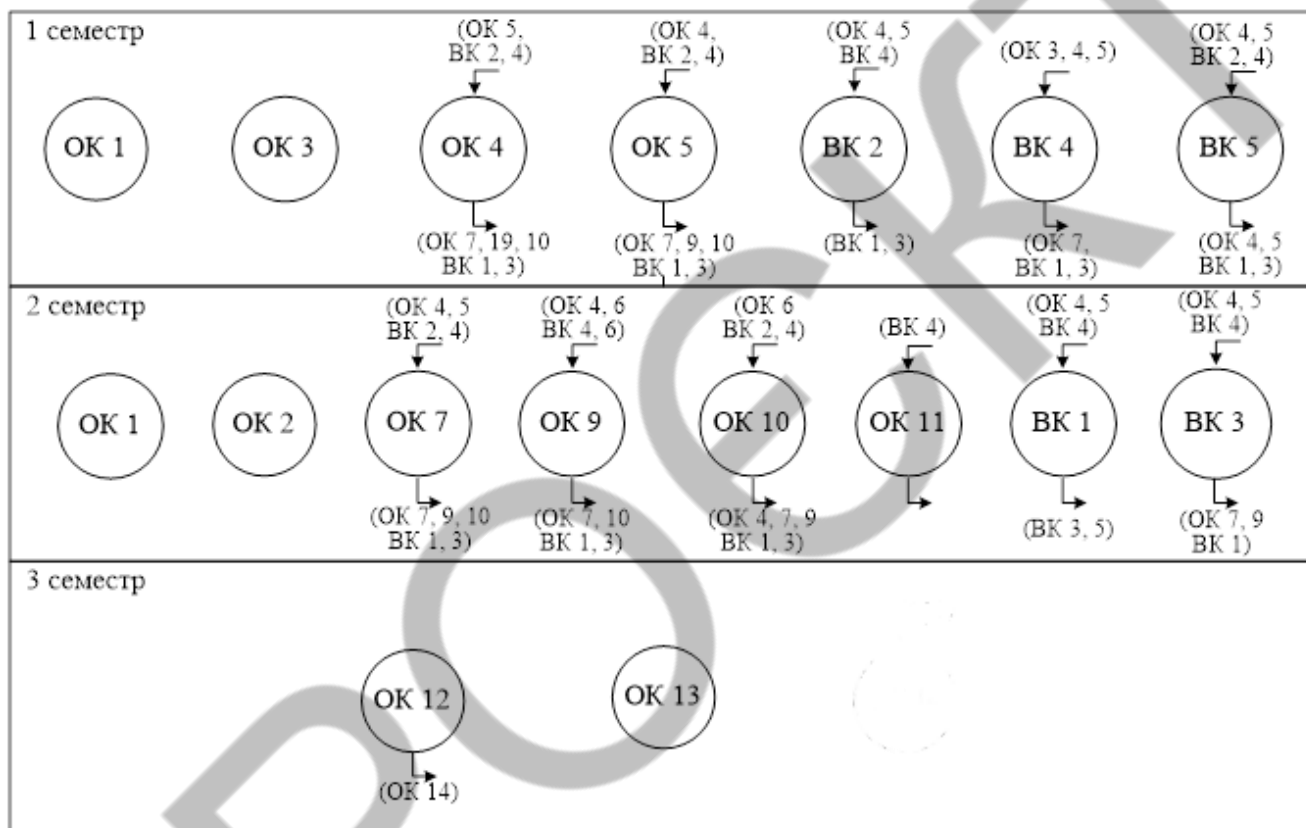

3. Форма атестації здобувачів вищої освіти

Атестація здобувачів вищої освіти – це встановлення відповідності рівня та обсягу знань, умінь і компетентностей здобувача вищої освіти, який навчається за освітньо-професійною програмою, вимогам стандартів вищої освіти.

Атестація випускників освітньо-професійної програми «Економічний аналіз й прогнозування в публічному управлінні» проводиться у формі складання кваліфікаційного екзамену, захисту кваліфікаційної роботи та завершується видачею документу встановленого зразка про присудження йому освітнього ступеня магістра з публічного управління та адміністрування, освітня кваліфікація – магістр з публічного управління та адміністрування, кваліфікація – менеджер (управитель) з адміністративної діяльності

Атестація здійснюється відкрито і публічно.



4. Матриця відповідності програмних компетентностей компонентам освітньо-професійної програми

Компоненти Компетентності	ОК 1	ОК 2	ОК 3	ОК 4	ОК 5	ОК 6	ОК 7	ОК 8	ОК 9	ОК 10	ОК 11	ОК 12	ОК 13	ВК 1	ВК 2	ВК 3	ВК 4	ВК 5
ІК 1		×	×	×	×	×	×	×	×	×	×	×	×		×	×	×	×
ІК 2				×					×			×						×
ІК 3		×									×				×			
ІК 4							×						×					
ІК 5													×		×			
ІК 6	×		×	×					×		×			×				
ІК 7																×		
ІК 8		×					×			×			×					×
ЗК1	×													×				
ЗК2	×	×																
ЗК3		×	×	×	×	×	×	×	×				×		×	×	×	×
ЗК4			×								×						×	×
ЗК5			×								×						×	×
ЗК6		×	×								×				×		×	×
ЗК7		×	×	×	×	×	×	×	×	×	×				×		×	×
ЗК8		×			×		×		×	×	×	×						
ЗК9	×	×									×	×						
ЗК10			×	×	×	×	×	×	×	×	×	×	×	×	×	×	×	×
ЗК11			×								×	×	×				×	
ЗК12		×	×									×			×			
ФК1	×													×				
ФК2		×										×			×			
ФК3		×	×								×						×	
ФК4				×	×		×		×	×			×		×		×	
ФК5				×	×		×		×	×			×					
ФК6														×				
ФК7			×												×			



ФК8				×	×		×		×	×		×					×		
ФК9																	×		
ФК10																		×	
ФК11																			×
ФК12																		×	
ФК13		×							×							×			
ФК14							×			×		×	×						

5. Матриця забезпечення програмних результатів навчання (ПРН) відповідними компонентами освітньо-професійної програми

Програмні результати навчання	Компоненти																		
	ОК 1	ОК 2	ОК 3	ОК 4	ОК 5	ОК 6	ОК 7	ОК 8	ОК 9	ОК 10	ОК 11	ОК 12	ОК 13	ВК 1	ВК 2	ВК 3	ВК 4	ВК 5	
ПРН 1			×								×	×							
ПРН 2		×		×	×		×		×	×	×	×	×				×	×	
ПРН 3		×		×												×			
ПРН 4	×	×	×	×							×	×					×		
ПРН 5														×	×				
ПРН 6															×				
ПРН 7				×	×	×	×	×	×	×	×	×							
ПРН 8			×								×	×							
ПРН 9	×					×							×			×			
ПРН 10		×		×	×		×		×	×					×				
ПРН 11			×														×	×	
ПРН 12			×														×		



(Ф 03.02 – 04)

АРКУШ РЕЄСТРАЦІ РЕВІЗІЇ

№ пор.	Прізвище ім'я по-батькові	Дата ревізії	Підпис	Висновок щодо адекватності

(Ф 03.02 – 03)

АРКУШ ОБЛІКУ ЗМІН

№ зміни	№ листа (сторінки)				Підпис особи, яка внесла зміну	Дата внесення зміни	Дата введення зміни
	Зміненого	Заміненого	Нового	Анульованого			

(Ф 03.02 – 32)

УЗГОДЖЕННЯ ЗМІН

	Підпис	Ініціали, прізвище	Посада	Дата
Розробник				
Узгоджено				
Узгоджено				
Узгоджено				